

МІНІСТЕРСТВО ОСВІТИ І НАУКИ УКРАЇНИ

Національний авіаційний університет



**ОСВІТНЬО-ПРОФЕСІЙНА ПРОГРАМА**

**«Облік і аудит»**

(найменування освітньо-професійної програми)

**Першого (бакалаврського) рівня вищої освіти**

**за спеціальністю 071 «Облік і оподаткування»**

(шифр та найменування спеціальності)

**галузі знань 07 «Управління та адміністрування»**

(шифр та найменування галузі)

**СМЯ НАУ ОПІ 11.01.04 – 03 – 2021**

Освітньо-професійна програма  
Затверджена Вченою радою Університету  
Протокол № \_\_\_ від \_\_\_\_\_ 2021р.

Вводиться в дію наказом ректора

Ректор

\_\_\_\_\_ М. Луцький

Наказ № \_\_\_ від \_\_\_\_\_ 2021р.



ОСВІТНЬО-ПРОФЕСІЙНА ПРОГРАМА  
«ОБЛІК І АУДИТ»  
СПЕЦІАЛЬНІСТЬ 071 «ОБЛІК І ОПОДАКУВАННЯ»  
ГАЛУЗІ ЗНАТЬ 07 «УПРАВЛІННЯ ТА  
АДМІНІСТРУВАННЯ»  
РІВЕНЬ ВИЩОЇ ОСВІТИ- ПЕРШИЙ (БАКАЛАВРСЬКИЙ)

Шифр  
документа

СМЯ НАУ ОПШ  
11.01.04 – 03 - 2021

стор. 2 з 26

Стандарт вищої освіти України: перший (бакалаврський) рівень,  
галузь знань 07 «Управління та адміністрування»,  
спеціальність 071 «Облік і оподаткування».

Стандарт вищої освіти затверджено і введено в дію наказом Міністерства освіти і науки  
України від 19.11.2018 р. № 1260.

## ЛИСТ ПОГОДЖЕННЯ освітньо-професійної програми

ПОГОДЖЕНО

Радою з якості Національного авіаційного  
університету

протокол № \_\_\_\_\_

від " \_\_\_\_\_ " \_\_\_\_\_ 2021 р

Голова Ради якості НАУ

\_\_\_\_\_

ПОГОДЖЕНО

Вченою радою факультету економіки та  
бізнес - адміністрування

протокол № \_\_\_\_\_

від " \_\_\_\_\_ " \_\_\_\_\_ 2021 р

Голова Вченої ради факультету економіки та  
бізнес - адміністрування

\_\_\_\_\_ (С. Смерічевський)

ПОГОДЖЕНО

Кафедрою обліку та аудиту

протокол засідання № \_\_\_\_\_

від " \_\_\_\_\_ " \_\_\_\_\_ 2021 р

Завідувач кафедри

\_\_\_\_\_ (О. Кратт)

ПОГОДЖЕНО

Студентською радою факультету економіки  
та бізнес-адміністрування

протокол № \_\_\_\_\_

від " \_\_\_\_\_ " \_\_\_\_\_ 2021 р

Голова Студентської ради  
факультету економіки та бізнес-  
адміністрування

\_\_\_\_\_ (В. Буй)



ОСВІТНЬО-ПРОФЕСІЙНА ПРОГРАМА  
«ОБЛІК І АУДИТ»  
СПЕЦІАЛЬНІСТЬ 071 «ОБЛІК І ОПОДАКУВАННЯ»  
ГАЛУЗІ ЗНАТЬ 07 «УПРАВЛІННЯ ТА  
АДМІНІСТРУВАННЯ»  
РІВЕНЬ ВИЩОЇ ОСВІТИ- ПЕРШИЙ (БАКАЛАВРСЬКИЙ)

Шифр  
документа

СМЯ НАУ ОПШ  
11.01.04 – 03 - 2021

стор. 3 з 26

## ПЕРЕДМОВА

РОЗРОБЛЕНО РОБОЧОЮ ГРУПОЮ освітньо-професійної програми (спеціальності 071 «Облік і оподаткування», рік вступу – 2021-й та наступні до нової редакції освітньої програми) у складі:

ГАРАНТ ОСВІТНЬОЇ ПРОГРАМИ:

КОСТЮНІК ОЛЕНА ВАЛЕРІЇВНА, к.е.н., доцент,  
доцент кафедри обліку та аудиту

\_\_\_\_\_

(підпис)

ЧЛЕНИ РОБОЧОЇ ГРУПИ:

АФНАС'ЄВА ІННА ІНАНІВНА. .к.е.н., доцент,  
доцент кафедри обліку та аудиту

\_\_\_\_\_

(підпис)

МОКРИНСЬКА ЗОРЯНА ВОЛОДИМИРІВНА, к.е.н., доцент,  
доцент кафедри обліку та аудиту

\_\_\_\_\_

(підпис)

ЩЕПІНА ТЕТЯНА ГЕОРГІЇВНА, к.е.н., доцент,  
доцент кафедри обліку та аудиту

\_\_\_\_\_

(підпис)

ГАЛУШКО ЛЮДМИЛА ОЛЕКСАНДРІВНА – здобувачка вищої освіти,

\_\_\_\_\_

(підпис)

ЗОВНІШНІ СТЕЙКХОЛДЕРИ  
ВИНОКУРОВА Т.В.,  
Головний бухгалтер КП МА "Київ" (Жуляни)

\_\_\_\_\_

(підпис)

Рецензії, відгуки зовнішнього стейкхолдера (додаються):

Рівень документа – 3б  
Плановий термін між ревізіями – 1 рік  
**Врахований примірник**



ОСВІТНЬО-ПРОФЕСІЙНА ПРОГРАМА  
«ОБЛІК І АУДИТ»  
СПЕЦІАЛЬНІСТЬ 071 «ОБЛІК І ОПОДАКУВАННЯ»  
ГАЛУЗІ ЗНАТЬ 07 «УПРАВЛІННЯ ТА  
АДМІНІСТРУВАННЯ»  
РІВЕНЬ ВИЩОЇ ОСВІТИ- ПЕРШИЙ (БАКАЛАВРСЬКИЙ)

Шифр  
документа

СМЯ НАУ ОПП  
11.01.04 – 03 - 2021

стор. 4 з 26

## 1. Профіль освітньо-професійної програми

<b>Розділ 1. Загальна інформація</b>		
1.1.	Повна назва закладу вищої освіти та структурного підрозділу	Національний авіаційний університет Факультет економіки та бізнес-адміністрування Кафедра обліку та аудиту
1.2.	Ступінь вищої освіти та назва кваліфікації мовою оригіналу	ОС «Бакалавр» Бакалавр обліку і оподаткування
1.3.	Офіційна назва освітньо-професійної програми	Облік і аудит
1.4.	Тип диплому та обсяг освітньо-професійної програми	Диплом бакалавра, одиничний, 240 кредитів ЄКТС, термін навчання 3 роки 10 місяців навчання (денна форма навчання) / 4 роки 6 місяців навчання (заочна форма навчання).
1.5.	Акредитаційна інституція	Міністерство освіти і науки України, рішення Акредитаційної комісії від 25.02.2012 №1191117
1.6.	Період акредитації	з 25.05.2012р. по 1.07.2022р.
1.7.	Цикл/рівень	6 рівень Національної рамки кваліфікацій України (НРК України), перший цикл Європейського простору вищої освіти (EQ-F-EHEA), 6 рівень Європейської рамки кваліфікацій для навчання впродовж життя (EQF-LLL).
1.8.	Передумови	1. Вступ на навчання на освітню програму обсягом 240 кредитів ЄКТС здійснюється на базі повної загальної середньої освіти при наявності атестату 2. Вступ на навчання на скорочений термін освітньої програми здійснюється на базі ступеня «молодший бакалавр» (освітньо-кваліфікаційного рівня «молодший спеціаліст») з перерахунком кредитів ЄКТС, отриманих в межах попередньої освітньої програми підготовки молодшого бакалавра (молодшого спеціаліста) не більше, ніж 120 кредитів ЄКТС Умови вступу визначаються Правилами прийому до НАУ, затвердженими вченою радою Університету.
1.9.	Форма навчання	очна (денна), заочна
1.10.	Мова(и) викладання	українська
1.11.	Інтернет-адреса постійного розміщення опису освітньо-професійної програми	<a href="http://nau.edu.ua/">http://nau.edu.ua/</a>
<b>Розділ 2. Ціль освітньо-професійної програми</b>		
2.1.	Ціль освітньо-професійної програми - підготовка висококваліфікованих фахівців, здатних професійно на сучасному рівні розв'язувати складні спеціалізовані завдання та прикладні проблеми у сфері обліку, аналізу, контролю, аудиту та оподаткування, що сприяє відтворенню інтелектуального потенціалу держави шляхом підготовки	



	висококваліфікованих на національному та міжнародному ринках праці фахівців для органів державної влади та управління, підприємств усіх форм власності, включаючи авіаційну галузь.	
<b>Розділ 3. Характеристика освітньо-професійної програми</b>		
3.1	Предметна область (об'єкт діяльності, теоретичний зміст)	<i>Об'єкт діяльності:</i> теоретичні, методичні, організаційні та практичні засади обліку, контролю, аудиту та аналізу діяльності суб'єктів господарювання і їх оподаткування. <i>Теоретичний зміст:</i> поняття, категорії, теорії і концепції обліку, аналізу, контролю, аудиту, оподаткування.
3.2.	Орієнтація освітньо-професійної програми	Програма має прикладну орієнтацію. Освітньо-професійна програма базується на загальновідомих наукових результатах із врахуванням сучасного стану податкової системи, бухгалтерського обліку, аудиту, з орієнтацією на актуальні програми у рамках яких можлива подальша професійна та наукова кар'єра з обліку, аудиту та оподаткування.
3.3.	Основний фокус освітньо-професійної програми та спеціалізації (за наявності)	Загальна освіта в сфері управління та адміністрування. Особливість програми полягає у підготовці фахівців з бухгалтерського обліку, аудиту та оподаткування для підприємств різних галузей економіки. <i>Ключові слова:</i> бухгалтерський облік, аудит аналіз, оподаткування, фінансова звітність.
3.4.	Особливості освітньо-професійної програми	Програма передбачає вивчення широкого кола економічних систем та процесів, починаючи від макроекономічних (включаючи їх еволюцію) та закінчуючи мікроекономічними системами та процесами; ґрунтується на розумінні економічних теорій і законодавчо-нормативних документів. Забезпечує формування базового рівня знань та навичок з обліку, аудиту та оподаткування результатів діяльності підприємства. Орієнтована на базову спеціальну підготовку сучасних бухгалтерів, аудиторів, податкових інспекторів, підприємців, економістів тощо. Формує фахівців з обліку, аудиту та оподаткування з творчим мисленням, здатних використовувати існуючі методи відображення господарських операцій в обліковій системі, узагальнювати їх, формувати різні види звітності і аналізувати її, виконувати контрольні функції.
<b>Розділ 4. Придатність випускників до працевлаштування та подальшого навчання</b>		
4.1.	Придатність до працевлаштування	Випускники отримують можливість працевлаштування на підприємствах (організаціях, установах) різних форм власності в області обліку, аудиту та оподаткування на



		<p>посадах визначених чинною редакцією Національного класифікатора України: Класифікатор професій (ДК 003:2010) в межах відповідної спеціальності та обіймати посади в інших секторах економіки.</p> <p>Бакалавр з обліку і оподаткування після навчання може працювати на таких посадах:</p> <ul style="list-style-type: none"><li>- асистент бухгалтера –експерта, бухгалтер, бухгалтер – експерт, бухгалтер ревізор, головний бухгалтер;</li><li>- економіст з бухгалтерського обліку та аналізу господарської діяльності, економіст з податків і зборів;</li><li>- заступник директора департаменту - головний бухгалтер (митні органи);</li><li>- аудитор, консультант з податків і зборів,</li><li>- директор малої фірми (страхової, аудиторської, рекламної і т. ін.);</li><li>- інспектор податкової служби, збирач податків та ін.</li></ul>
4.2.	Подальше навчання	<p>Можливість продовження навчання за програмами другого циклу вищої освіти.</p> <p>Набуття додаткових кваліфікацій в системі післядипломної освіти.</p>
<b>Розділ 5. Викладання та оцінювання</b>		
5.1.	Викладання та навчання (методи, методики, технології, інструменти та обладнання)	<p><i>Методи, методики та технології:</i> загальнонаукові та спеціальні методи, методики, процедури організації і здійснення обліку, аналізу, контролю, аудиту та оподаткування.</p> <p><i>Інструменти та обладнання:</i> сучасні інформаційні системи і комп'ютерні технології, стандартні, спеціальні й галузеві пакети прикладних програм обліку, аналізу, контролю, аудиту, оподаткування.</p>
5.2.	Оцінювання	<p>Встановлення відповідності рівня засвоєння навчального матеріалу здійснюється відповідно до Положення про організацію освітнього процесу в Національному авіаційному університеті та інших нормативних документів університету в оцінках, виражених в балах, за національною (чотирибальною) шкалою та шкалою ЄКТС під час поточного, модульного, семестрового, підсумкового контролю, атестації здобувачів вищої освіти. Система оцінювання результатів навчання передбачає визначення якості виконаних здобувачами вищої освіти усіх запланованих видів навчальних робіт і рівня набутих ними знань та вмінь. Критерії</p>



		<p>оцінювання визначаються для кожного освітнього компонента та фіксуються у нормативних документах університету (робочі програми навчальних дисциплін тощо).</p> <p>Форми контролю: тестування, опитування, дискусії, презентації, модульні контрольні роботи, захист курсових робіт, поточний контроль, письмові екзамени, диференційовані заліки, звіти про проходження фахового тренінга, дослідницької та переддипломної практик. Захист кваліфікаційної роботи.</p> <p>Система оцінювання результатів навчання передбачає визначення якості виконаних здобувачами вищої освіти усіх запланованих видів навчальних робіт і рівня набутих ними знань та вмінь. Критерії оцінювання визначаються для кожного освітнього компонента та фіксуються у нормативних документах університету (робочі програми навчальних дисциплін тощо).</p>
<b>Розділ 6. Програмні компетентності</b>		
6.1.	Інтегральна компетентність	<p><b>ІК.</b> Здатність розв'язувати складні спеціалізовані задачі та практичні проблеми під час професійної діяльності у сфері обліку, аудиту та оподаткування або в процесі навчання, що передбачає застосування теорій та методів економічної науки і характеризується комплексністю й невизначеністю умов.</p>
6.2.	Загальні компетентності (ЗК)	<p><b>ЗК01.</b> Здатність вчитися і оволодівати сучасними знаннями.</p> <p><b>ЗК02.</b> Здатність до абстрактного мислення, аналізу та синтезу.</p> <p><b>ЗК03.</b> Здатність працювати в команді.</p> <p><b>ЗК04.</b> Здатність працювати автономно.</p> <p><b>ЗК05.</b> Цінування та повага різноманітності та мультикультурності.</p> <p><b>ЗК06.</b> Здатність діяти на основі етичних міркувань (мотивів).</p> <p><b>ЗК07.</b> Здатність бути критичним та самокритичним.</p> <p><b>ЗК08.</b> Знання та розуміння предметної області та розуміння професійної діяльності.</p> <p><b>ЗК09.</b> Здатність спілкуватися державною мовою як усно, так і письмово.</p> <p><b>ЗК10.</b> Здатність спілкуватися іноземною мовою.</p> <p><b>ЗК11.</b> Навички використання сучасних інформаційних систем і комунікаційних технологій.</p> <p><b>ЗК12.</b> Здатність діяти соціально відповідально</p>



		<p>та свідомо.</p> <p><b>ЗК13.</b> Здатність проведення досліджень на відповідному рівні.</p> <p><b>ЗК14.</b> Здатність реалізувати свої права і обов'язки як члена суспільства, усвідомлювати цінності громадянського (вільного демократичного) суспільства, верховенства права, прав і свобод людини і громадянина в Україні.</p> <p><b>ЗК15.</b> Здатність зберігати та примножувати моральні, культурні, наукові цінності і досягнення суспільства на основі розуміння історії та закономірностей розвитку предметної області, її місця у загальній системі знань про природу і суспільство та у розвитку суспільства, техніки і технологій, вести здоровий спосіб життя.</p>
6.3.	Фахові компетентності (ФК)	<p><b>ФК1.</b> Здатність досліджувати тенденції розвитку економіки за допомогою інструментарію макрота мікроекономічного аналізу, робити узагальнення стосовно оцінки прояву окремих явищ, які властиві сучасним процесам в економіці.</p> <p><b>ФК2.</b> Використовувати математичний інструментарій для дослідження соціально-економічних процесів, розв'язання прикладних завдань в сфері обліку, аналізу, контролю, аудиту, оподаткування.</p> <p><b>ФК3.</b> Здатність до відображення інформації про господарські операції суб'єктів господарювання в фінансовому та управлінському обліку, їх систематизації, узагальнення у звітності та інтерпретації для задоволення інформаційних потреб осіб, що приймають рішення.</p> <p><b>ФК4.</b> Застосовувати знання права та податкового законодавства в практичній діяльності суб'єктів господарювання.</p> <p><b>ФК5.</b> Проводити аналіз господарської діяльності підприємства та фінансовий аналіз з метою прийняття управлінських рішень.</p> <p><b>ФК6.</b> Здійснювати облікові процедури із застосуванням спеціалізованих інформаційних систем і комп'ютерних технологій.</p> <p><b>ФК7.</b> Застосовувати методики проведення аудиту й послуг з надання впевненості.</p> <p><b>ФК8.</b> Ідентифікувати та оцінювати ризики недосягнення управлінських цілей суб'єкта господарювання, недотримання ним законодавства та регулювання діяльності,</p>





		<p>недостовірності звітності, збереження й використання його ресурсів.</p> <p><b>ФК9.</b> Здійснювати зовнішній та внутрішній контроль діяльності підприємства та дотримання ним законодавства з бухгалтерського обліку і оподаткування.</p> <p><b>ФК10.</b> Здатність застосовувати етичні принципи під час виконання професійних обов'язків.</p> <p><b>ФК11.</b> Демонструвати розуміння вимог щодо професійної діяльності, зумовлених необхідністю забезпечення сталого розвитку України, її зміцнення як демократичної, соціальної, правової держави.</p> <p><b>ФК12.</b> Здатність виявляти знання та розуміння проблем предметної області, основ функціонування сучасної економіки на мікро-, мезо-, макро- та міжнародному рівнях.</p> <p><b>ФК13.</b> Здатність виявляти практичні проблеми діяльності фірми, забезпечувати стійкий розвиток підприємства та укріплення його комерційних зв'язків зі споживачами, аналізувати особливості поведінки суб'єктів ринку.</p> <p><b>ФК14.</b> Здатність здійснювати аналітичну обробку фінансової звітності, здійснювати аналіз результатів фінансової діяльності, управляти фінансово-господарською діяльністю підприємств та фінансовими ризиками.</p> <p><b>ФК15.</b> Здатність аналізувати фінансово-господарську діяльність, відображати господарські операції, складати фінансову, податкову звітність за допомогою надбаних знань та відповідних спеціальних методів, та інструментів; володіти методиками, інструментарієм та технологіями для роботи у сфері обліку, оподаткування та аудиту щодо суб'єктів господарювання (усіх форм власності).</p>
<b>Розділ 7. Програмні результати навчання</b>		
7.1.	Програмні результати навчання (ПРН)	<p><b>ПРН1.</b> Знати та розуміти економічні категорії, закони, причинно-наслідкові та функціональні зв'язки, які існують між процесами та явищами на різних рівнях економічних систем.</p> <p><b>ПРН2.</b> Розуміти місце і значення облікової, аналітичної, контрольної, податкової та статистичної систем в інформаційному забезпеченні користувачів обліково-аналітичної інформації у вирішенні проблем в сфері соціальної, економічної і екологічної</p>



відповідальності підприємств.

**ПРН3.** Визначати сутність об'єктів обліку, аналізу, контролю, аудиту, оподаткування та розуміти їх роль і місце в господарській діяльності.

**ПРН4.** Формувати й аналізувати фінансову, управлінську, податкову і статистичну звітність підприємств та правильно інтерпретувати отриману інформацію для прийняття управлінських рішень.

**ПРН5.** Володіти методичним інструментарієм обліку, аналізу, контролю, аудиту та оподаткування господарської діяльності підприємств.

**ПРН6.** Розуміти особливості практики здійснення обліку, аналізу, контролю, аудиту та оподаткування діяльності підприємств різних форм власності, організаційно-правових форм господарювання та видів економічної діяльності.

**ПРН7.** Знати механізми функціонування бюджетної і податкової систем України та враховувати їх особливості з метою організації обліку, вибору системи оподаткування та формування звітності на підприємствах.

**ПРН8.** Розуміти організаційно-економічний механізм управління підприємством та оцінювати ефективність прийняття рішень з використанням обліково-аналітичної інформації.

**ПРН9.** Ідентифікувати та оцінювати ризики господарської діяльності підприємств.

**ПРН10.** Розуміти теоретичні засади аудиту та вміти застосовувати його методи і процедури.

**ПРН11.** Визначати напрями підвищення ефективності формування фінансових ресурсів, їх розподілу та контролю використання на рівні підприємств різних організаційно-правових форм власності.

**ПРН12.** Застосовувати спеціалізовані інформаційні системи і комп'ютерні технології для обліку, аналізу, контролю, аудиту та оподаткування.

**ПРН13.** Усвідомлювати особливості функціонування підприємств у сучасних умовах господарювання та демонструвати розуміння їх ринкового позиціонування.

**ПРН14.** Вміти застосовувати економіко-математичні методи в обраній професії.



		<p><b>ПРН15.</b> Володіти загальнонауковими та спеціальними методами дослідження соціально-економічних явищ і господарських процесів на підприємстві.</p> <p><b>ПРН16.</b> Володіти та застосовувати знання державної та іноземної мови для формування ділових паперів і спілкування у професійній діяльності.</p> <p><b>ПРН17.</b> Вміти працювати як самостійно, так і в команді, проявляти лідерські якості та відповідальність у роботі, дотримуватися етичних принципів, поважати індивідуальне та культурне різноманіття.</p> <p><b>ПРН18.</b> Аналізувати розвиток систем, моделей і методів бухгалтерського обліку на національному та міжнародному рівнях з метою обґрунтування доцільності їх запровадження на підприємстві.</p> <p><b>ПРН19.</b> Дотримуватися здорового способу життя, безпеки життєдіяльності співробітників та здійснювати заходи щодо збереження навколишнього середовища.</p> <p><b>ПРН20.</b> Виконувати професійні функції з урахуванням вимог соціальної відповідальності, трудової дисципліни, вміти планувати та управляти часом.</p> <p><b>ПРН21.</b> Розуміти вимоги до діяльності за спеціальністю, зумовлені необхідністю забезпечення сталого розвитку України, її зміцнення як демократичної, соціальної, правової держави.</p> <p><b>ПРН22.</b> Розуміти і реалізувати свої права і обов'язки як члена суспільства, усвідомлювати цінності вільного демократичного суспільства, верховенства права, прав і свобод людини і громадянина в Україні.</p> <p><b>ПРН23.</b> Зберігати та примножувати досягнення і цінності суспільства на основі розуміння місця предметної області у загальній системі знань, використовувати різні види та форми рухової активності для ведення здорового способу життя.</p> <p><b>ПРН24.</b> Знати та застосовувати класичні математичні поняття та методи, які мають практичне використання в економіці.</p> <p><b>ПРН25.</b> Знати та застосовувати комп'ютерні технології та програмне забезпечення з обробки даних для вирішення економічних завдань, аналізу інформації та підготовки аналітичних</p>
--	--	---



		<p>звітів.</p> <p><b>ПРН26.</b> Уміти виявляти розуміння сутності концепції соціально-ринкових комунікацій, проводити аналіз комерційних зв'язків зі споживачами, аналізувати особливості поведінки ринкових суб'єктів.</p> <p><b>ПРН27.</b> Уміти збирати, аналізувати та пояснювати необхідну інформацію, розраховувати економічні та фінансові показники, обґрунтовувати фінансові рішення на основі використання необхідних інструментальних засобів.</p> <p><b>ПРН28.</b> Демонструвати знання та розуміння щодо облікової політики, організації документообігу, сутності фінансової та податкової звітності суб'єктів господарювання.</p>
<b>Розділ 8. Ресурсне забезпечення реалізації програми</b>		
8.1.	Кадрове забезпечення	<p>Кадрове забезпечення відповідає ліцензійним вимогам.</p> <p>До реалізації програми залучаються науково-педагогічні працівники з науковими ступенями та/або вченими званнями, а також висококваліфіковані спеціалісти, які мають стаж практичної, наукової та педагогічної роботи.</p>
8.2.	Матеріально-технічне забезпечення	<p>Матеріально-технічна база випускової кафедри обліку та аудиту дозволяє забезпечити підготовку фахівців на першому (бакалаврському) рівні вищої освіти за ОПП:</p> <ul style="list-style-type: none"><li>– забезпеченість комп'ютерними робочими місцями та прикладними комп'ютерними програмами достатнє для виконання навчальних планів;</li><li>– усі комп'ютери кафедри під'єднанні до локальної мережі університету з можливістю виходу в глобальну мережу Інтернет;</li><li>– для ведення документації та забезпечення навчально-методичними матеріалами освітнього процесу кафедра обліку та аудиту в достатній кількості забезпечена оргтехнікою (принтерами, МФУ, сканерами);</li><li>– навчально-наукова лабораторія «Фінансової аналітики» оснащена технічними засобами та спеціалізованим програмним забезпеченням, необхідними приладами та обладнанням.</li></ul> <p>Усі приміщення відповідають будівельним та санітарним нормам, гуртожитками забезпечені усі потребуючі, наявна соціальна інфраструктура включає спортивний комплекс,</p>



		пункти харчування, центр творчості, медпункт і базу відпочинку.
8.3	Інформаційне та навчально-методичне забезпечення	Забезпечення навчальною та навчально-методичною літературою, доступ до фахових періодичних видань професійного спрямування, упровадження електронного каталогу та можливість роботи з електронними підручниками здійснюється за рахунок фондів Науково-технічної бібліотеки НАУ. Відповідне інформаційне та навчально-методичне забезпечення розташоване на освітніх платформах Google Classroom, Moodle (Modular Object-Oriented Dynamic Learning Environment)
<b>Розділ 9. Академічна мобільність</b>		
9.1.	Національна кредитна мобільність	Передбачає можливість національної кредитної мобільності за деякими навчальними модулями, що забезпечують набуття загальних компетенцій. Національна кредитна мобільність реалізується на основі двосторонніх договорів між Національним авіаційним університетом та університетами України.
9.2.	Міжнародна кредитна мобільність	Стажування за кордоном в рамках програми мобільності Erasmus+.
9.3.	Навчання іноземних здобувачів вищої освіти	Особливості вступу на навчання іноземців та осіб без громадянства регулюються Правилами прийому до Національного авіаційного університету. Забезпечення прийому на всі форми навчання іноземних громадян, координацію та контроль підготовки іноземних фахівців за різними освітніми рівнями здійснює Інститут міжнародного співробітництва та освіти Національного авіаційного університету ( <a href="http://imco.nau.edu.ua">http://imco.nau.edu.ua</a> )



## 2. Перелік компонент освітньо-професійної програми та їх логічна послідовність

### 2.1. Перелік освітніх компонент, 240 кредитів ЄКТС

Код н/д	Компоненти освітньо-професійної програми (навчальні дисципліни, курсові проекти (роботи), практики, кваліфікаційна робота)	Кількість кредитів	Форма підсумковий контролю	Семестр
1	2	3	4	5
<b>Обов'язкові компоненти</b>				
OK1	Історія української державності та культури	3,0	Екзамен	1
OK2	Господарське право	3,0	Диференційований залік	1
OK 3	Ділова українська мова	3,0	Екзамен	2
OK4	Фахова іноземна мова	4,5	Диференційований залік / Екзамен	1,2
OK5	Філософія	3,5	Екзамен	4
OK6	Фізичне виховання та самовдосконалення	3,0	Диференційований залік	2
OK7	Вища математика	5,0	Екзамен	1
OK8	Теорія ймовірностей і математична статистика	5,0	Екзамен	2
OK9	Інформаційно-комунікаційні системи і технології	4,5	Екзамен	1
OK10	Вступ до спеціальності	3,5	Диференційований залік	1
OK11	Соціально-ринкові комунікації	4,5	Диференційований залік	1
OK12	Організація роботи бухгалтерської служби	4,5	Диференційований залік	1
OK13	Основи функціонування економіки на мікро-, макро-, та мезо рівнях	4,5	Диференційований залік	2
OK14	Фінансова діяльність суб'єктів господарювання	4,5	Диференційований залік	2
OK15	Бухгалтерський облік (загальна теорія)	8,0	Диференційований залік / Екзамен	2,3
OK15.1	Курсова робота з дисципліни «Бухгалтерський облік (загальна теорія)»	1,0	Захист	3
OK 16	Статистика	4,5	Екзамен	3
OK17	Теорія економічного аналізу	4,5	Екзамен	3
OK18	Економіко-математичні методи в обліку та аналізі	4,5	Диференційований залік	3
OK19	Бізнес планування та бюджетування	4,5	Диференційований залік	4



OK20	Економічний аналіз	3,5	Екзамен	4
OK20.1	Курсова робота з дисципліни «Економічний аналіз»	1,0	Захист	4
OK21	Фінансовий облік I	3,5	Екзамен	4
OK22	Податкова система	3,0	Диференційований залік	4
OK23	Міжнародні ринки і світова торгівля	4,5	Диференційований залік	5
OK24	Фінансовий облік II	3,5	Екзамен	5
OK 24.1	Курсова робота з дисципліни «Фінансовий облік II»	1,0	Захист	5
OK25	Облік і звітність суб'єктів малого підприємництва	4,5	Екзамен	5
OK26	Облік у банках	4,5	Екзамен	5
OK27	Облік і оподаткування у галузях економіки	4,0	Екзамен	6
OK 27.1	Курсова робота з дисципліни «Облік і оподаткування в галузях економіки»	1,0	Захист	6
OK28	Облік у суб'єктів державного сектору	5,0	Екзамен	6
OK29	Звітність підприємства	4,0	Екзамен	6
OK30	Судово-бухгалтерська експертиза	4,0	Диференційований залік	6
OK31	Облік на авіаційних підприємствах	4,0	Диференційований залік	6
OK32	Облік і звітність в оподаткуванні	3,5	Екзамен	7
OK32.1	Курсова робота з дисципліни «Облік і звітність в оподаткуванні»	1,0	Захист	7
OK33	Управлінський облік	4,5	Екзамен	7
OK34	Облік і оподаткування зовнішньоекономічної діяльності	4,5	Екзамен	7
OK35	Фінансово-господарський контроль	4,5	Диференційований залік	7
OK36	Аудит	3,0	Екзамен	8
OK 36.1	Курсова робота з дисципліни «Аудит»	1,0	Захист	8
OK37	Інформаційні системи в обліку, аналізі та аудиті	4,0	Екзамен	8
OK38	Облік і звітність за міжнародними стандартами	3,5	Екзамен	8
OK39	Фаховий тренінг	3,0	Диференційований залік	2
OK40	Дослідницька практика	3,0	Диференційований залік	4
OK41	Переддипломна практика	3,0	Диференційований залік	8

	ОСВІТНЬО-ПРОФЕСІЙНА ПРОГРАМА «ОБЛІК І АУДИТ» СПЕЦІАЛЬНІСТЬ 071 «ОБЛІК І ОПОДАКУВАННЯ» ГАЛУЗІ ЗНАТЬ 07 «УПРАВЛІННЯ ТА АДМІНІСТРУВАННЯ» РІВЕНЬ ВИЩОЇ ОСВІТИ- ПЕРШИЙ (БАКАЛАВРСЬКИЙ)	Шифр документа	СМЯ НАУ ОПП 11.01.04 – 03 - 2021
		стор. 16 з 26	

OK42	Кваліфікаційна робота	7,5	Захист	8
<b>Загальний обсяг обов'язкових компонент:</b>		<b>180 кредитів ЄКТС</b>		
<b>Вибіркові компоненти*</b>				
BK1	Дисципліна 1	4,0	Диференційований залік	
BK2	Дисципліна 2	4,0	Диференційований залік	
.....	.....			
BK15	Дисципліна 15	4,0	Диференційований залік	
<b>Загальний обсяг вибірових компонент 60 кредитів ЄКТС</b>				
<b>Загальний обсяг освітньо-професійної програми 240 кредитів ЄКТС</b>				

## 2.2. Перелік освітніх компонент для скороченого терміну навчання, 180 кредитів ЄКТС

Код н/д	Компоненти освітньо-професійної програми (навчальні дисципліни, курсові проекти (роботи), практики, кваліфікаційна робота)	Кількість кредитів	Форма підсумковий контролю	Семестр
1	2	3	4	5
<b>Обов'язкові компоненти</b>				
OK5	Філософія	3,5	Екзамен	4
OK15	Бухгалтерський облік (загальна теорія)	3,0	Диференційований залік / Екзамен	3
OK15.1	Курсова робота з дисципліни «Бухгалтерський облік (загальна теорія)»	1,0	Захист	3
OK 16	Статистика	4,5	Екзамен	3
OK17	Теорія економічного аналізу	4,5	Екзамен	3
OK18	Економіко-математичні методи в обліку	4,5	Диференційований	3
OK19	Бізнес планування та бюджетування	4,5	Диференційований залік	4
OK20	Економічний аналіз	3,5	Екзамен	4
OK20.1	Курсова робота з дисципліни «Економічний аналіз»	1,0	Захист	4
OK21	Фінансовий облік I	3,5	Екзамен	4
OK22	Податкова система	3,0	Диференційований залік	4
OK23	Міжнародні ринки і світова торгівля	4,5	Диференційований залік	5
OK24	Фінансовий облік II	3,5	Екзамен	5
OK 24.1	Курсова робота з дисципліни «Фінансовий облік II»	1,0	Захист	5





OK25	Облік і звітність суб'єктів малого підприємництва	4,5	Екзамен	5
OK26	Облік у банках	4,5	Екзамен	5
OK27	Облік і оподаткування у галузях економіки	4,0	Екзамен	6
OK 27.1	Курсова робота з дисципліни «Облік і оподаткування в галузях економіки»	1,0	Захист	6
OK28	Облік у суб'єктів державного сектору	5,0	Екзамен	6
OK29	Звітність підприємства	4,0	Екзамен	6
OK30	Судово-бухгалтерська експертиза	4,0	Диференційований залік	6
OK31	Облік на авіаційних підприємствах	4,0	Диференційований залік	6
OK32	Облік і звітність в оподаткуванні	3,5	Екзамен	7
OK32.1	Курсова робота з дисципліни «Облік і звітність в оподаткуванні»	1,0	Захист	7
OK33	Управлінський облік	4,5	Екзамен	7
OK34	Облік і оподаткування зовнішньоекономічної діяльності	4,5	Екзамен	7
OK35	Фінансово-господарський контроль	4,5	Диференційований залік	7
OK36	Аудит	3,0	Екзамен	8
OK 36.1	Курсова робота з дисципліни «Аудит»	1,0	Захист	8
OK37	Інформаційні системи в обліку, аналізі та аудиті	4,0	Екзамен	8
OK38	Облік і звітність за міжнародними стандартами	3,5	Екзамен	8
OK39	Фаховий тренінг	3,0	Диференційований залік	2
OK40	Дослідницька практика	3,0	Диференційований залік	4
OK41	Переддипломна практика	3,0	Диференційований залік	8
OK42	Кваліфікаційна робота	7,5	Захист	8
<b>Загальний обсяг обов'язкових компонент:</b>		<b>120 кредитів ЄКТС</b>		
<b>Вибіркові компоненти*</b>				
ВК1	Дисципліна 1	4,0	Диференційований залік	
ВК2	Дисципліна 2	4,0	Диференційований залік	
.....	.....			
ВК15	Дисципліна 15	4,0	Диференційований залік	
<b>Загальний обсяг вибірових компонент 60 кредитів ЄКТС</b>				



ОСВІТНЬО-ПРОФЕСІЙНА ПРОГРАМА  
«ОБЛІК І АУДИТ»  
СПЕЦІАЛЬНІСТЬ 071 «ОБЛІК І ОПОДАКУВАННЯ»  
ГАЛУЗІ ЗНАНЬ 07 «УПРАВЛІННЯ ТА  
АДМІНІСТРУВАННЯ»  
РІВЕНЬ ВИЩОЇ ОСВІТИ- ПЕРШИЙ (БАКАЛАВРСЬКИЙ)

Шифр  
документа

СМЯ НАУ ОПШ  
**11.01.04 – 03 - 2021**

стор. 18 з 26

**Загальний обсяг освітньо-професійної програми 180 кредитів ЄКТС**

*\*Реалізація права здобувачів вищої освіти на вільний вибір навчальних дисциплін та створення індивідуальної освітньої траєкторії регламентується Законом України «Про вищу освіту» та внутрішніми нормативними актами Національного авіаційного університету. Вибіркові компоненти обираються здобувачами вищої освіти із каталогів рекомендованих та альтернативних вибіркових дисциплін.*



## 2.2. Структурно-логічна схема ОПП

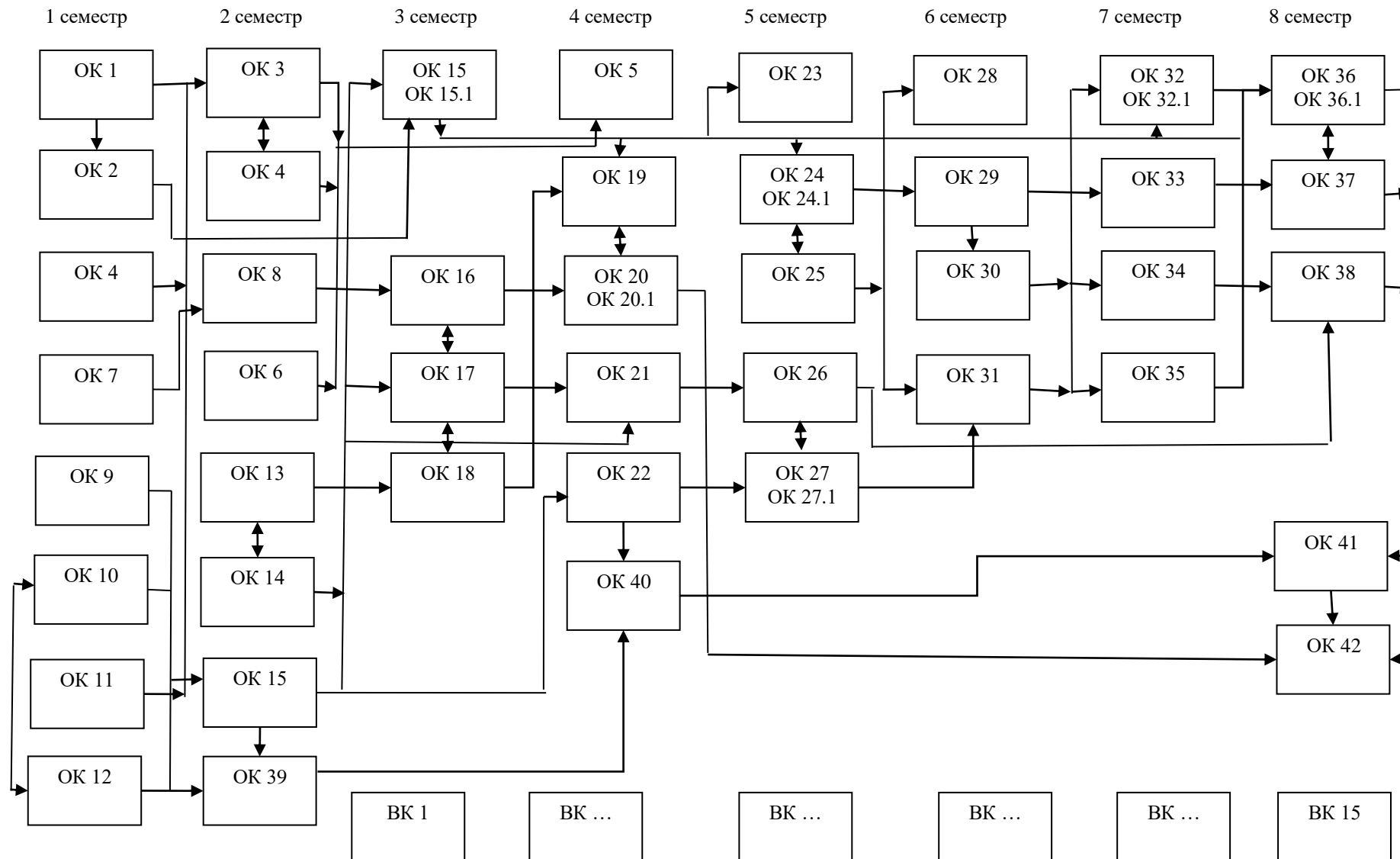

	ОСВІТНЬО-ПРОФЕСІЙНА ПРОГРАМА «ОБЛІК І АУДИТ» СПЕЦІАЛЬНІСТЬ 071 «ОБЛІК І ОПОДАКУВАННЯ» ГАЛУЗІ ЗНАТЬ 07 «УПРАВЛІННЯ ТА АДМІНІСТРУВАННЯ» РІВЕНЬ ВИЩОЇ ОСВІТИ- ПЕРШИЙ (БАКАЛАВРСЬКИЙ)	Шифр документа	СМЯ НАУ ОПП 11.01.04 – 03 - 2021
		стор. 20 з 26	

### 3. Форма атестації здобувачів вищої освіти

Форми атестації здобувачів вищої освіти	Атестація здійснюється у формі публічного захисту кваліфікаційної роботи
Вимоги до кваліфікаційної роботи	<p>Кваліфікаційна робота має передбачати розв'язання складної спеціалізованої задачі або практичної проблеми в сфері обліку та оподаткування, що характеризується комплексністю і невизначеністю умов, із застосуванням теорій та методів економіки.</p> <p>У кваліфікаційній роботі не може бути академічного плагіату, фальсифікації та списування.</p> <p>Кваліфікаційна робота має бути оприлюднена у репозитарії Національного авіаційного університету.</p>







	ОСВІТНЬО-ПРОФЕСІЙНА ПРОГРАМА «ОБЛІК І АУДИТ» СПЕЦІАЛЬНІСТЬ 071 «ОБЛІК І ОПОДАКУВАННЯ» ГАЛУЗІ ЗНАНЬ 07 «УПРАВЛІННЯ ТА АДМІНІСТРУВАННЯ» РІВЕНЬ ВИЩОЇ ОСВІТИ- ПЕРШИЙ (БАКАЛАВРСЬКИЙ)	Шифр документа	СМЯ НАУ ОПП <b>11.01.04 – 03 - 2021</b>
		стор. 24 з 26	

## 6. Система внутрішнього забезпечення якості вищої освіти НАУ

Якість освітньо-професійної програми визначається внутрішньою системою забезпечення якості вищої освіти та освітньої діяльності НАУ, яка функціонує згідно з Положенням про систему забезпечення якості вищої освіти та освітньої діяльності, затвердженого рішенням вченої ради Університету від 28.11.2018 (протокол № 8) та відповідає вимогам Закону України «Про вищу освіту» від 01.07.2014 № 1556-VII (Розділ V Забезпечення якості вищої освіти, ст.16).

## 7. Перелік нормативних документів, на яких базується освітньо-професійна програма

1. «Про освіту»: Закон України від 05.09.2017 № 2145-VIII [Електронний ресурс]. – режим доступу: <http://zakon.rada.gov.ua/laws/show/2145-19>
2. «Про вищу освіту»: Закон України від 01.07.2014 № 1556-VII [Електронний ресурс]. – режим доступу: <http://zakon4.rada.gov.ua/laws/show/1556-18>
3. Постанова Кабінету Міністрів України від 25.06.2020 р. № 519 «Про внесення змін у додаток до постанови Кабінету Міністрів України від 23 листопада 2011 р. № 1341».
4. Про затвердження переліку галузей знань і спеціальностей, за якими здійснюється підготовка здобувачів вищої освіти: Постанова Кабінету Міністрів України від 29.04.2015 р. № 266 [Електронний ресурс]. – режим доступу: <http://zakon2.rada.gov.ua/laws/show/266-2015-%D0%BF>
5. Класифікація видів економічної діяльності : ДК 009:2010. – На заміну ДК 009:2005; Чинний від 2012-01-01. – (Національний класифікатор України).
6. Класифікатор професій ДК 003:2010. – На заміну ДК 003:2005; Чинний від 2010-11-01. –(Національний класифікатор України).
7. Стандарт вищої освіти України: перший (бакалаврський) рівень, галузь знань 02 Управління та адміністрування, спеціальність 071 Облік і оподаткування. Стандарт вищої освіти затверджено і введено в дію наказом Міністерства освіти і науки України від 19.11.2018 № 1260







(Ф 03.02 – 04)

### АРКУШ РЕЄСТРАЦІЇ РЕВІЗІЇ

№ пор.	Прізвище ім'я по-батькові	Дата ревізії	Підпис	Висновок щодо адекватності

(Ф 03.02 – 03)

### АРКУШ ОБЛІКУ ЗМІН

№ зміни	№ листа (сторінки)				Підпис особи, яка внесла зміну	Дата внесення зміни	Дата введення зміни
	Зміненого	Заміненого	Нового	Анульованого			

(Ф 03.02 – 32)

### УЗГОДЖЕННЯ ЗМІН

	Підпис	Ініціали, прізвище	Посада	Дата
Розробник				
Узгоджено				
Узгоджено				
Узгоджено				
Узгоджено				